

Specifikace

Materiál:	ABS
Velikost	Hlavní senzor: 71 × 25 × 20 mm / Magnet: 36 × 10 × 17 mm
Baterie	LR03-1,5 V / AAA × 2 (alkalická baterie)
Životnost baterie	6000 cyklů
Pohotovostní proud	8 μA
Alarmový proud	≤ 80 mA
Bezdrátový typ	2,4 GHz
Bezdrátový standard	IEEE 802.11b/g/n
Pracovní teplota	0 °C až 40 °C
Pracovní vlhkost	20 % až 85 % relativní vlhkosti

Balení

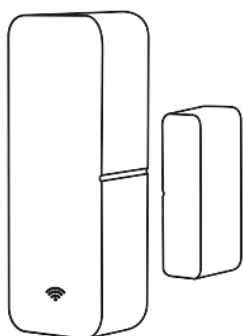

Senzor a magnet



Manuál

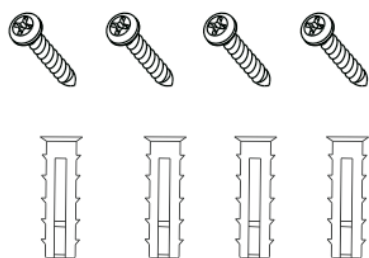

Šrouby

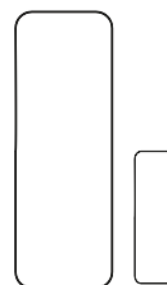

Lepicí pásky

Schéma

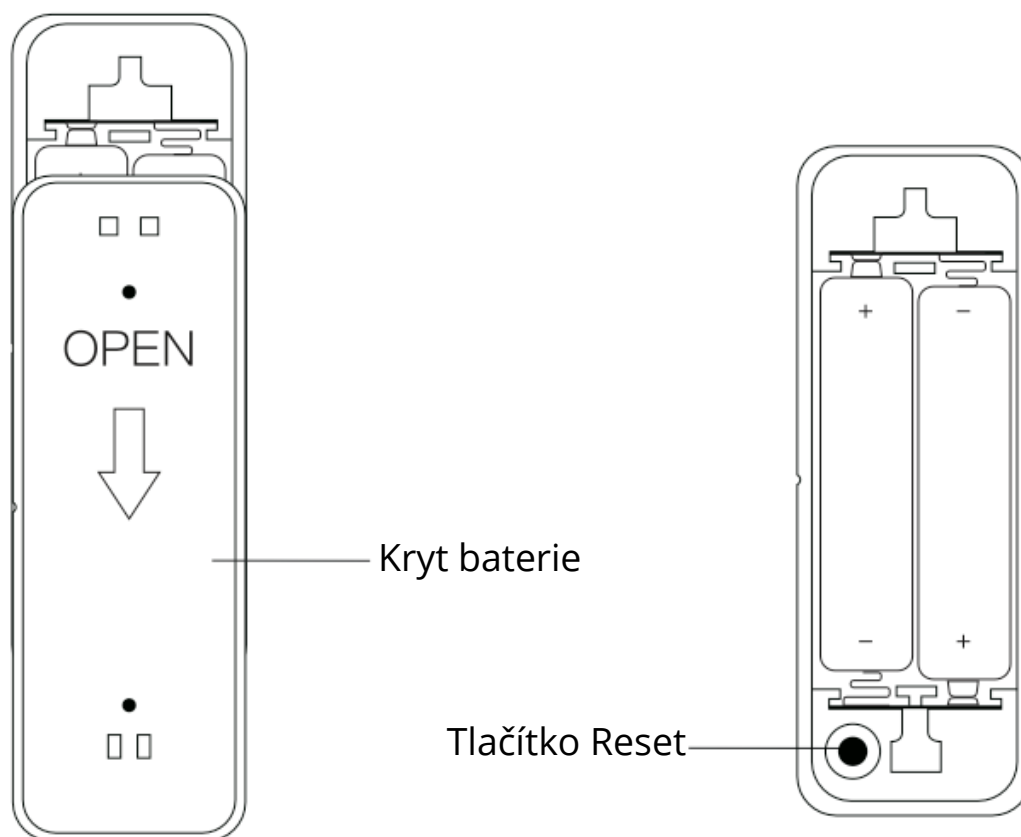
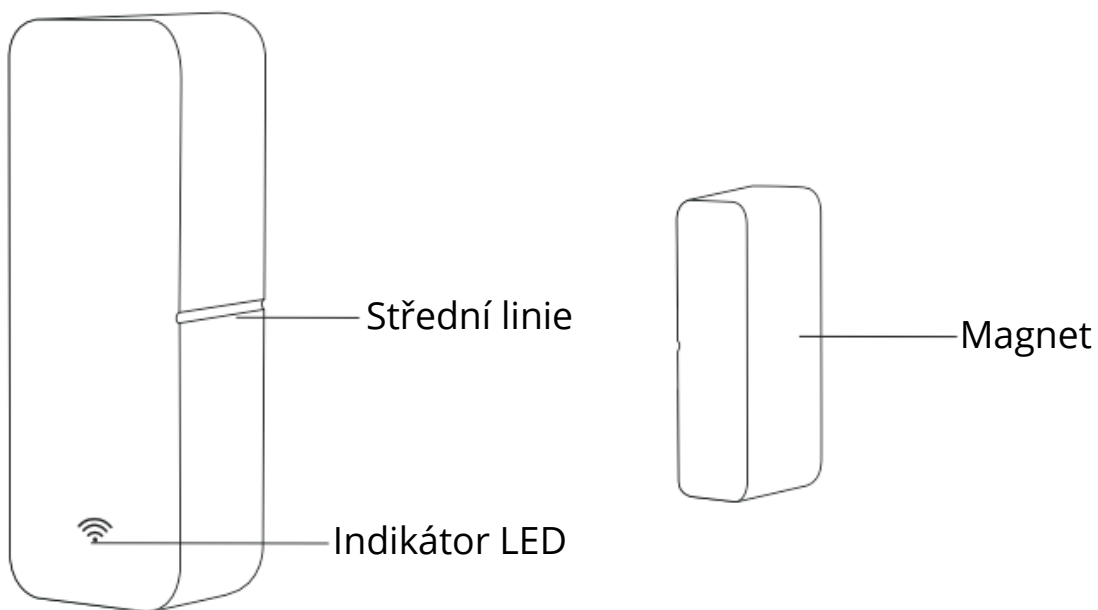

Jak používat

Posunutím otevřete zadní kryt prostoru pro baterie, vložte 2 alkalické baterie AAA ve správné orientaci, indikátor bude blikat.

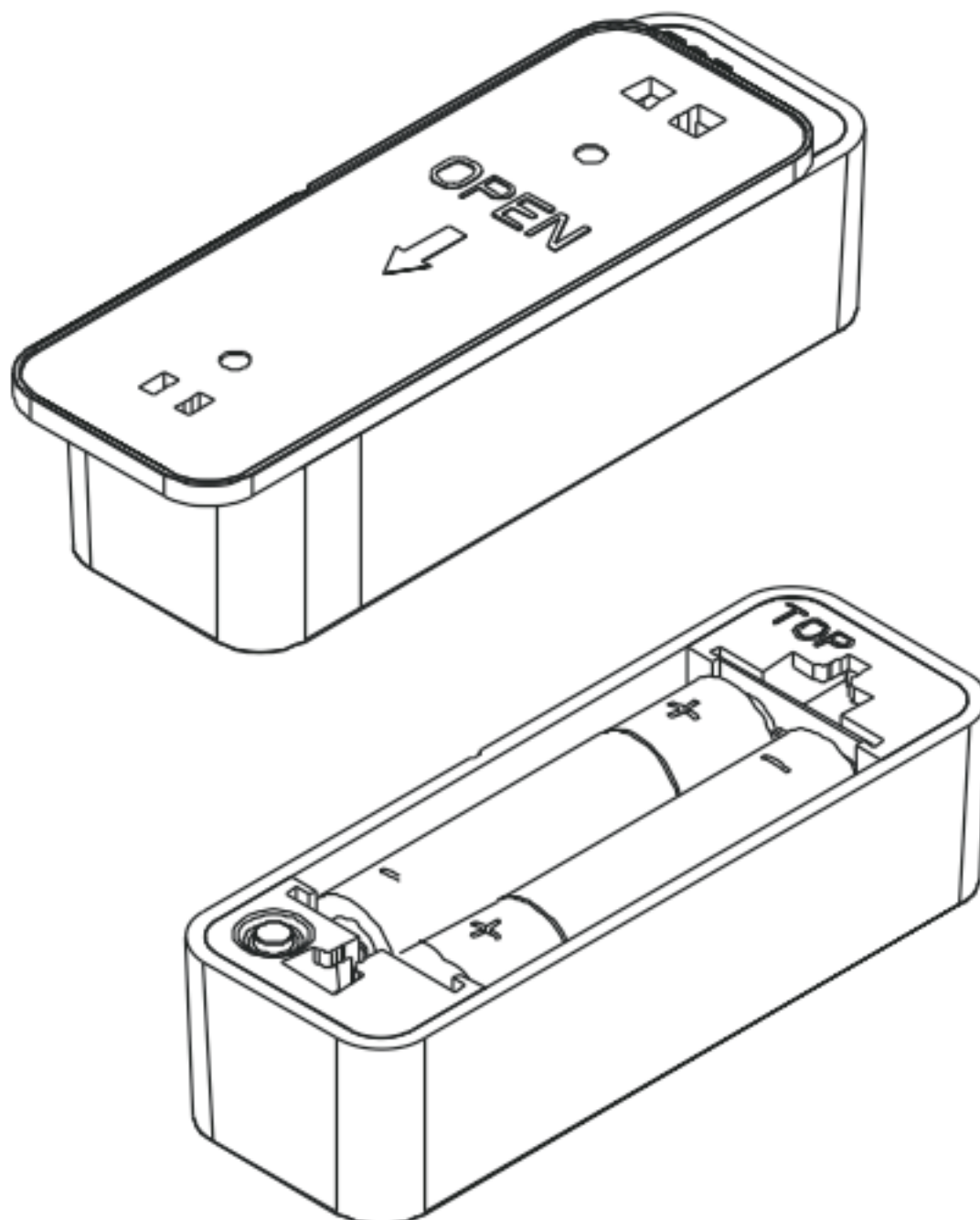

Poznámka: Po vybití baterií použijte jako náhradu alkalické baterie namísto uhlíkovo-zinkových.

Kontrolní seznam před použitím zařízení

- Zkontrolujte, zda je smartphone připojen k síti Wi-Fi 2,4 GHz.
- Zkontrolujte, zda máte správné heslo Wi-Fi.
- Váš smartphone nebo tablet musí mít operační systém Android 4.0+ nebo iOS 8.0+.
- Pokud je router na hranici svých možností pro připojená zařízení, zkuste vypnout zařízení, abyste uvolnili kanál, nebo zvažte použití jiného routeru.

Jak nastavit

1. Pomocí telefonu naskenujte QR kód nebo vyhledejte aplikaci "Gosund" v obchodě Google Play nebo APP Store a stáhněte a nainstalujte ji.



2. Zaregistrujte si účet pomocí svého mobilního čísla nebo e-mailu a zadejte obdrženy ověřovací kód.

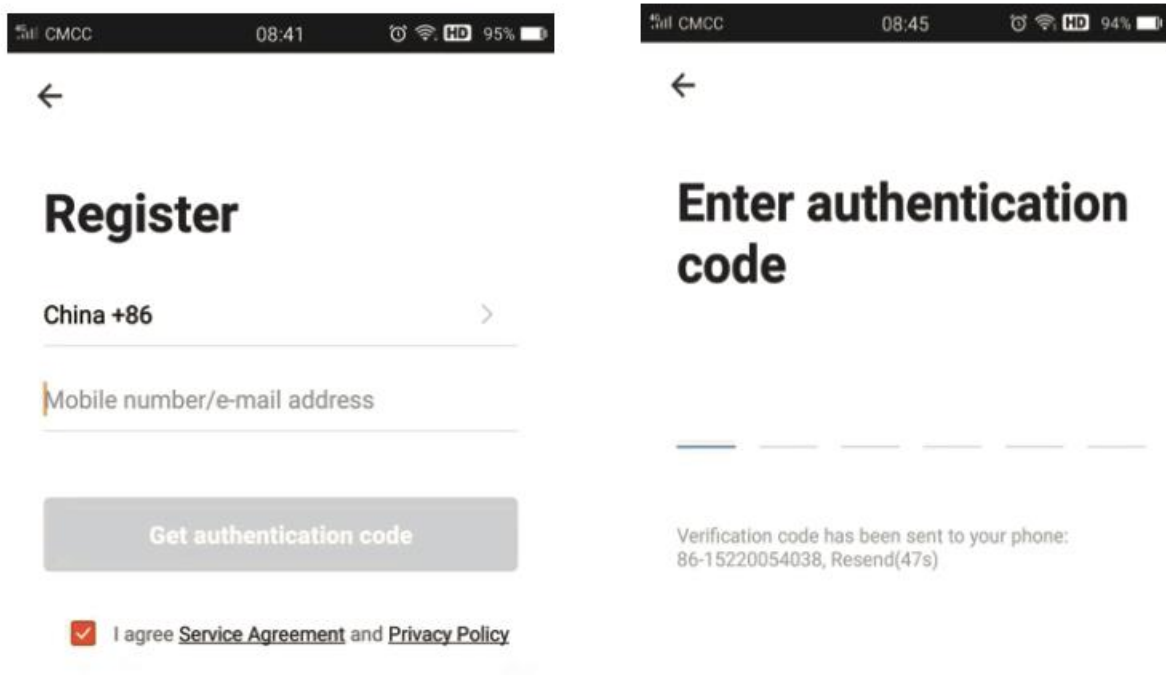

3. Připojte mobilní zařízení k domácímu směrovači Wi-Fi, klikněte na "+" v pravém horním rohu domovské stránky nebo na "Přidat zařízení".

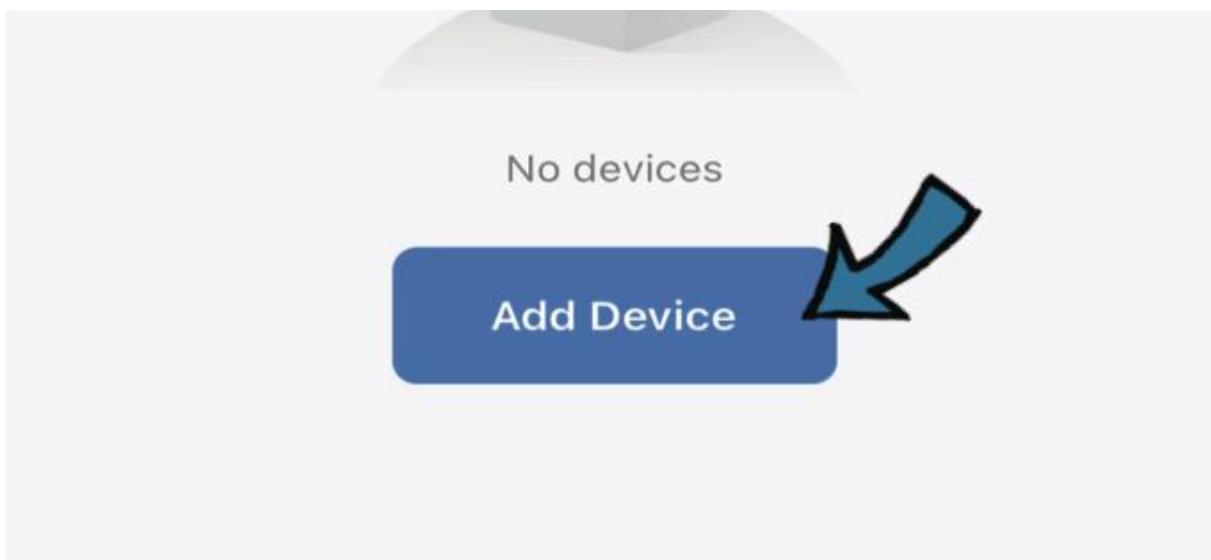

Párování zařízení

1. **Režim Bluetooth:** Aplikace vám doporučí, abyste v mobilním zařízení zapnuli Bluetooth, a poté vyhledá snímač. Po jeho nalezení zadejte přihlašovací údaje k síti Wi-Fi a senzor se automaticky připojí.

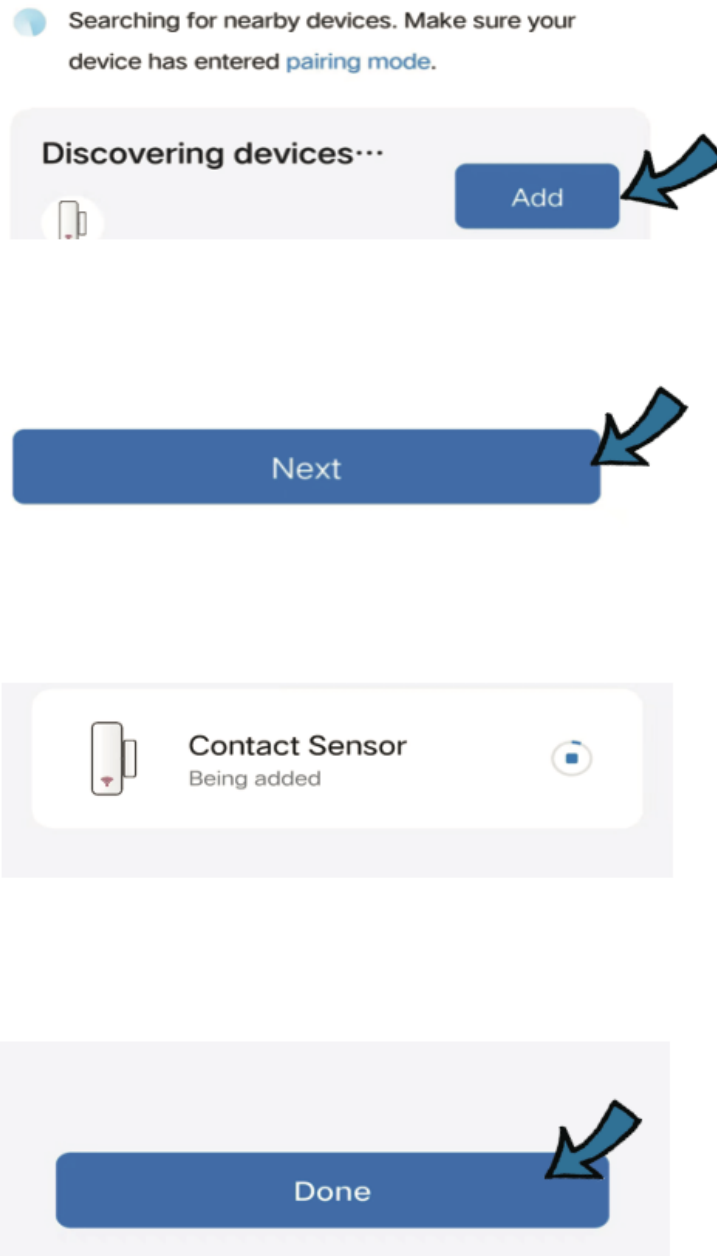

2. **Blink Quickly:** V seznamu "Senzory" vyberte "Kontaktní senzor (Wi-Fi)", zadejte heslo Wi-Fi a vyberte "Blink Quickly". Ujistěte se, že indikátor LED rychle bliká. Pokud tomu tak není, stiskněte a podržte tlačítko resetování po dobu asi 5 sekund, dokud indikátor rychle nezačne blikat, což znamená úspěšné připojení.

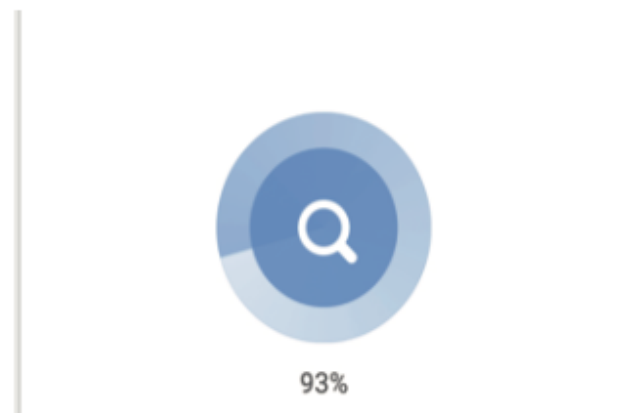
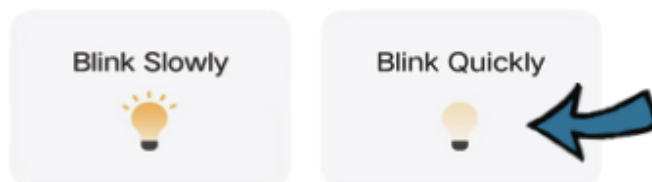
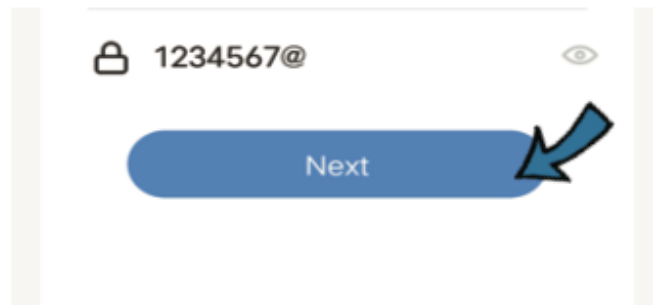

3. **Pomalou mrkněte:** Pokud LED dioda neblinká rychle, vyberte možnost "Pomalé blikání". V případě potřeby stiskněte a podržte resetovací tlačítko, aby LED dioda začala pomalu blikat. Připojte mobilní zařízení k hotspotu senzoru "SmartLife-XXXX" a vraťte se do rozhraní aplikace pro dokončení konfigurace.

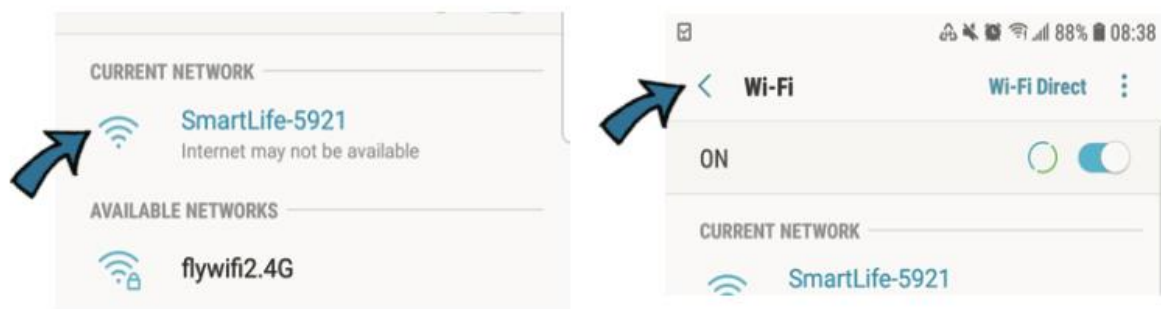
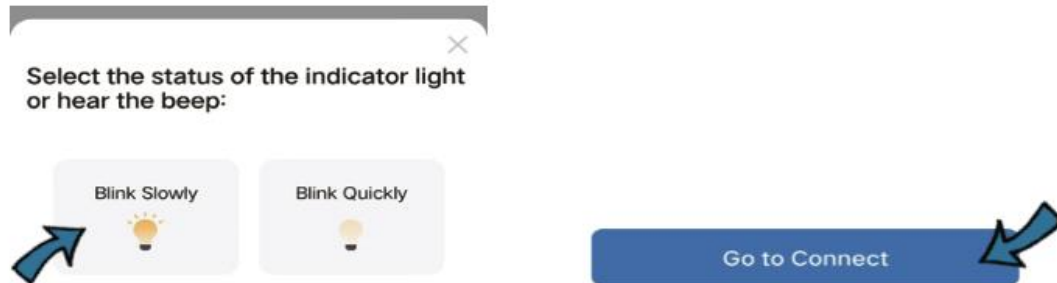

Instalace

Snímač dveří lze nainstalovat na dveře, okna a jiné objekty, které se otevírají a zavírají. Před instalací vyzkoušejte, zda snímač funguje správně, a ujistěte se, že jsou snímač a magnet správně rozmístěny, aby fungovaly.

Možnosti montáže:

1. Očistěte místo, kam chcete senzor namontovat, suchou utěrkou. Odlepte lepicí pásky a pevně je přitiskněte, abyste čidlo upevnili na místo.

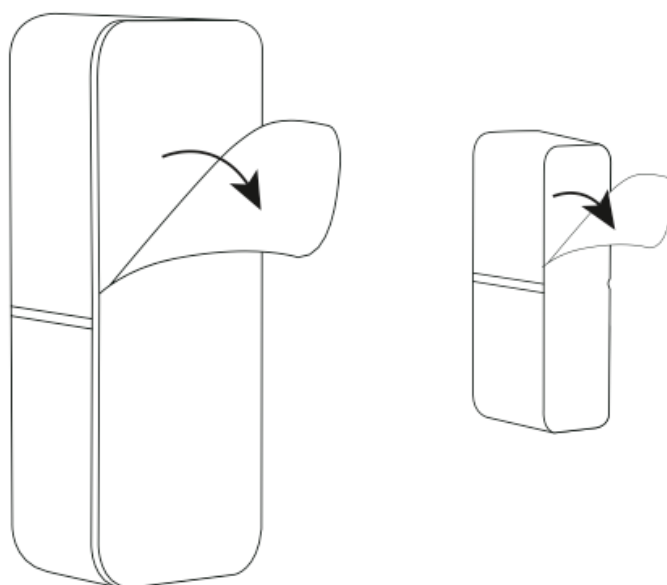

- Lepicí pásky jsou určeny pouze k jednorázovému použití.
2. Snímač můžete také upevnit pomocí dodaných šroubů.

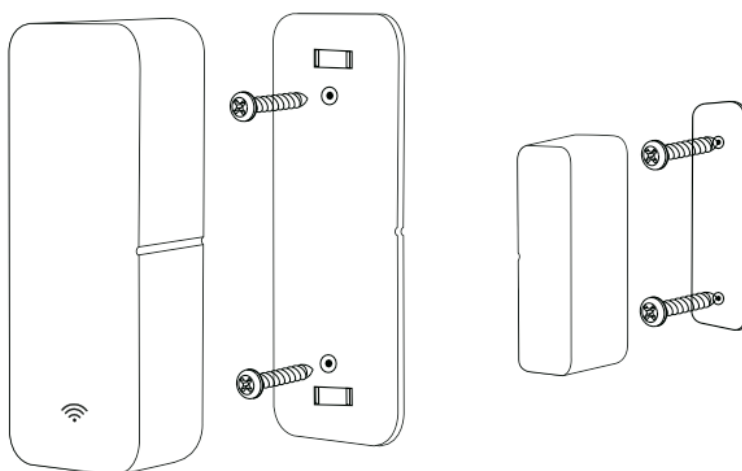

Poznámka: Magnet musí být umístěn na straně snímače se značkou zarovnání a vzdálenost mezi snímačem a magnetem by měla být menší než 10 mm.

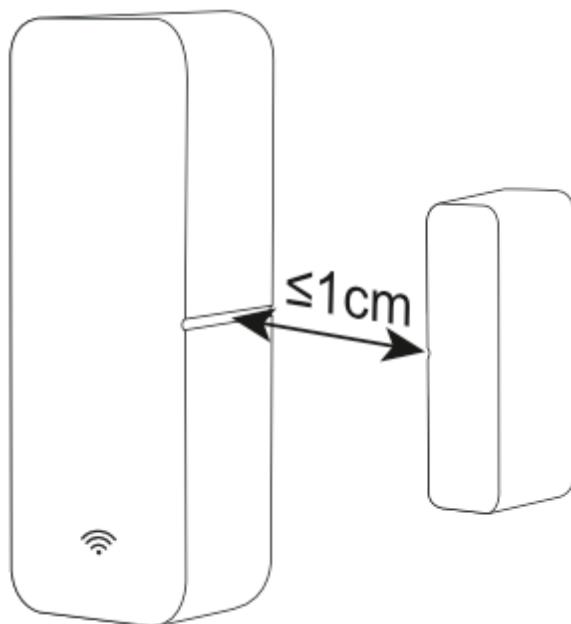

ČASTO KLADENÉ DOTAZY

Otázka: Proč nemohu v aplikaci přijímat oznámení nebo slyšet budík?

- Zkontrolujte, zda jsou v nastavení mobilního telefonu povolena oznámení.
- Zkontrolujte, zda je v aplikaci aktivována funkce alarmu.

Otázka: Proč je oznámení zpožděné?

- Zkontrolujte, zda je síť Wi-Fi stabilní. Oznámení obvykle dorazí do 5 až 10 sekund; slabý signál Wi-Fi může způsobit zpoždění.

Otázka: Proč senzor nefunguje?

- Zkontrolujte, zda není baterie snímače vybitá.
- Ujistěte se, že je magnet umístěn na straně snímače, která je zarovnána se středovou čarou.
- Vzdálenost mezi senzorem a magnetem by měla být při zavřených dveřích menší než 10 mm.
- Magnetický jazýčkový spínač uvnitř může být poškozen činností uživatele nebo během přepravy.

Záruční podmínky

Na nový výrobek zakoupený v prodejní síti Alza.cz se vztahuje záruka 2 roky. V případě potřeby opravy nebo jiného servisu v záruční době se obraťte přímo na prodejce výrobku, je nutné předložit originální doklad o koupi s datem nákupu.

Za rozpor se záručními podmínkami, pro který nelze reklamaci uznat, se považují následující skutečnosti:

- Používání výrobku k jinému účelu, než pro který je výrobek určen, nebo nedodržování pokynů pro údržbu, provoz a servis výrobku.
- Poškození výrobku živelnou pohromou, zásahem neoprávněné osoby nebo mechanicky vinou kupujícího (např. při přepravě, čištění nevhodnými prostředky apod.).
- Přirozené opotřebení a stárnutí spotřebního materiálu nebo součástí během používání (např. baterií atd.).
- Působení nepříznivých vnějších vlivů, jako je sluneční záření a jiné záření nebo elektromagnetické pole, vniknutí kapaliny, vniknutí předmětu, přepětí v síti, elektrostatický výboj (včetně blesku), vadné napájecí nebo vstupní napětí a nevhodná polarita tohoto napětí, chemické procesy, např. použité zdroje atd.
- Pokud někdo provedl úpravy, modifikace, změny konstrukce nebo adaptace za účelem změny nebo rozšíření funkcí výrobku oproti zakoupené konstrukci nebo použití neoriginálních součástí.